

# RESORTI

## MÜLLTONNENBOXEN

RESORTI GmbH & Co. KG

Dieselstraße 10-12 | 48653 Coesfeld

mail@resorti.de

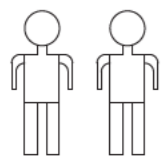
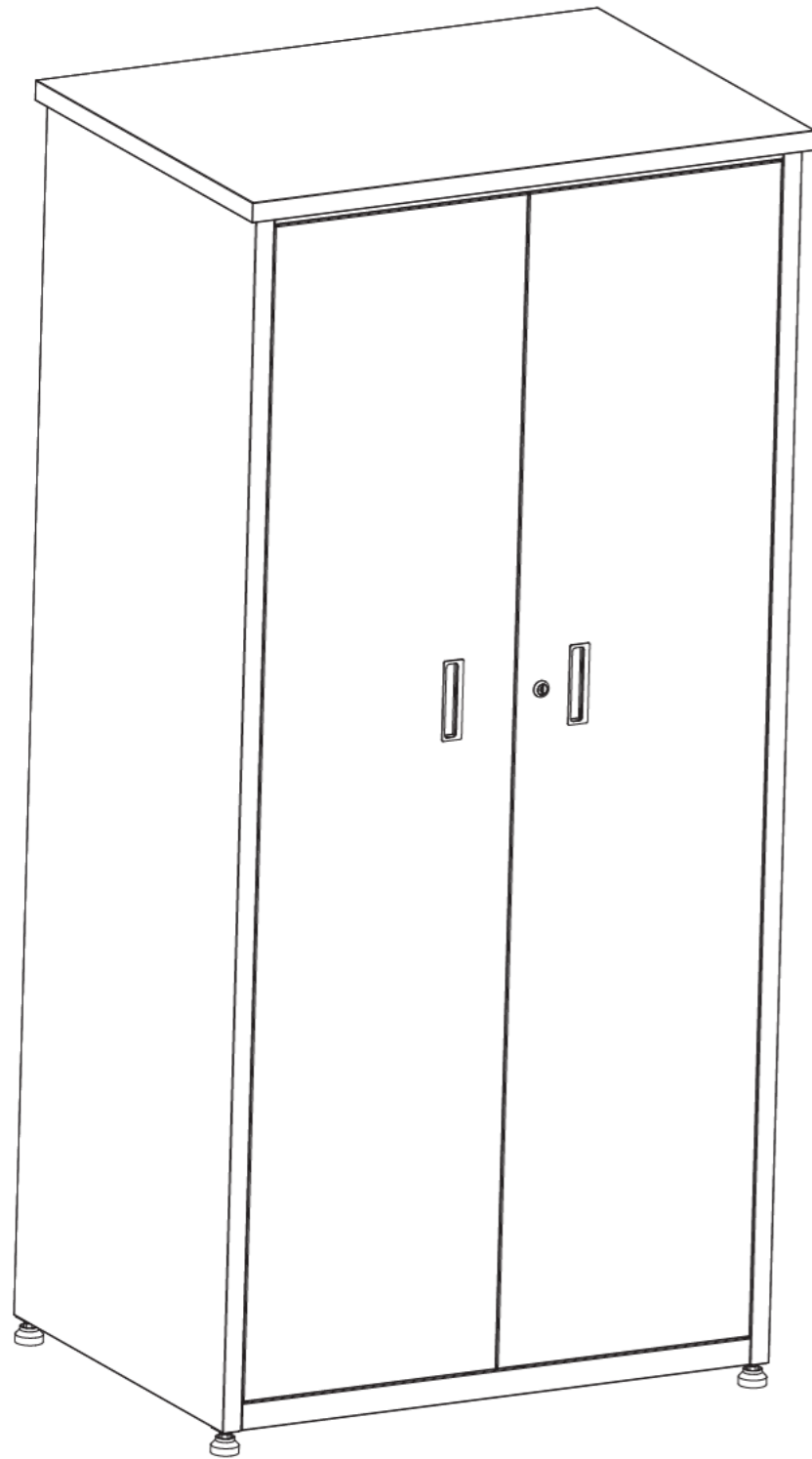

40Min

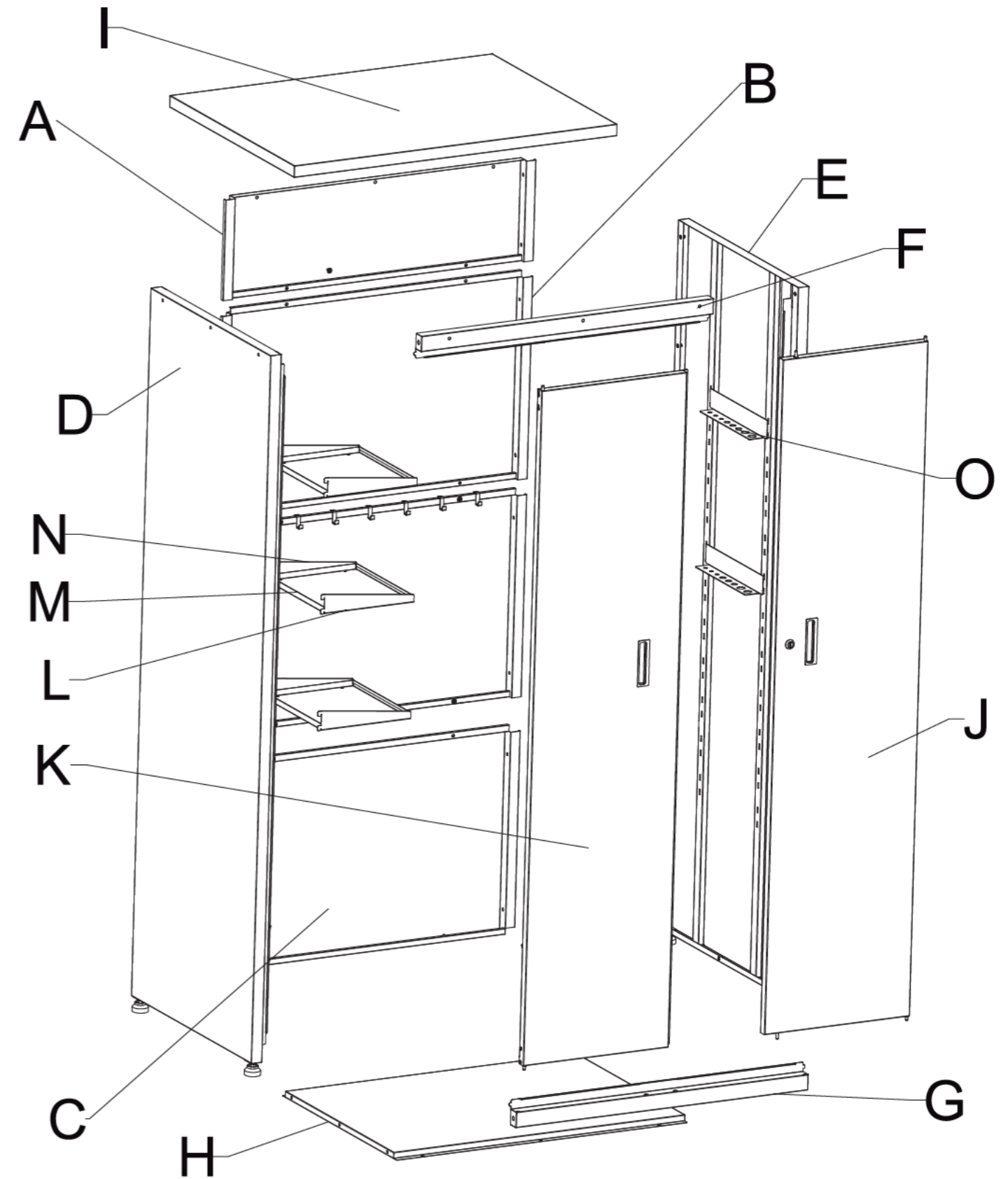

## Sicherheitsanweisung

### Zweckgebundene Benutzung

Der Aufbewahrungsschrank ist ausschließlich für die geschützte Lagerung von Gegenständen im Außen- und Innenbereich vorgesehen. Er eignet sich ideal zur Aufbewahrung von Gegenständen, die gemäß ihrer Beschaffenheit für eine Lagerung im Freien geeignet sind. Bitte verwenden Sie den Schrank **ausschließlich zu Lagerzwecken** und **nicht z.B. als Sitzgelegenheit, Aufstiegshilfe oder zur dauerhaften Unterbringung von Tieren oder Lebensmitteln**.

Achten Sie darauf, dass eingelagerte Gegenstände trocken und sicher verstaut werden, um eine einwandfreie Funktion und Langlebigkeit des Produkts zu gewährleisten.

Die Einhaltung der zweckgebundenen Nutzung ist Teil unserer Sicherheitshinweise und Voraussetzung für eine sachgemäße Anwendung.

- **Umgang mit beschädigten Teilen**

Bitte verwenden Sie keine beschädigten Bauteile. Sollten Sie Schäden feststellen, sind diese vor dem Einbau unbedingt – inklusive aussagekräftiger Fotos – an uns zu melden. Mit dem Einbau der Teile wird deren Zustand als akzeptiert betrachtet.

- **Sicherheitshinweis für Kleinteile**

Halten Sie während des Zusammenbaus alle mitgelieferten Kleinteile und Verpackungsmaterialien unbedingt von Kleinkindern fern.

- Die Montage muss von 2 Personen ausgeführt werden.

- **Verwendung von Schutzausrüstung bei der Montage**

Tragen Sie bei der Montage bitte Arbeitshandschuhe. Um Kratzer zu vermeiden, verwenden Sie geeignete Unterlagen.

- Ziehen Sie Schraubverbindung erst nach der Montage fest.

- **Sicherheitshinweis zu Bauteilen**

Einzelne Bauteile können scharfe Kanten aufweisen oder hervorstecken. Achten Sie deshalb während der Montage und bei der täglichen Nutzung besonders auf Ihre Sicherheit.

- **Hinweis zum Transport**

Das Produkt ist nicht für den Transport im zusammengebauten Zustand geeignet. Um Transportschäden zu vermeiden, muss die Montage am endgültigen Aufstellungsort erfolgen.

- Wenn Möbelstücke umkippen, kann dies zu schweren oder sogar lebensgefährlichen Verletzungen durch Einklemmen führen – insbesondere bei Kindern. Um das Risiko eines Umkippens zu vermeiden, **muss dieses Möbelstück fest an der Wand oder dem Boden befestigt werden.** Zur sicheren Befestigung sind **alle erforderlichen Befestigungsvorrichtungen im Lieferumfang enthalten.** Verwenden Sie ausschließlich das beigelegte Material zur Fixierung des Möbelstücks an Wand oder Boden. Achten Sie darauf, dass die Befestigung fachgerecht und entsprechend der Beschaffenheit von Wand oder Boden erfolgt. **Wichtig:** Befolgen Sie jeden Schritt der beiliegenden Montageanleitung sorgfältig, um eine sichere Nutzung des Möbelstücks zu gewährleisten.
- Achtung: In den Sommermonaten können im Innenraum sehr hohe Temperaturen entstehen.

### **Pflege und Wartung**

- Lagern Sie keine aggressiven Chemikalien wie Chlor oder Streusalz.
- Entfernen Sie Hautpflege und andere fettende Cremes mit Wasser und Seife.
- Ölen Sie regelmäßig alle beweglichen Teile, z.B. Türen oder Schlösser
- Verwenden Sie keine scheuernden Reinigungsmittel.
- Kontrollieren Sie die Schraubverbindungen regelmäßig.

## Safety Instructions

### Intended Use

The storage cabinet is intended exclusively for the protected storage of items in both outdoor and indoor areas.

It is ideal for storing items that, by their nature, are suitable for outdoor storage.

Please use the cabinet exclusively for storage purposes and not, for example, as a seat, climbing aid, or for the permanent housing of animals or the storage of food.

Ensure that stored items are kept dry and safely stowed to maintain proper function and extend the product's lifespan.

Adhering to the intended use is part of our safety guidelines and a prerequisite for proper application.

- **Handling Damaged Parts:**

Do not use any damaged components. If you detect damage, it must be reported to us **before installation**, including clear photographic evidence. By installing the parts, you accept their condition as approved.

- **Safety Notice for Small Parts:**

Keep all small components and packaging materials **out of reach of small children** during assembly.

- Assembly must be carried out by 2 persons.

- **Use of Protective Equipment During Assembly:**

Please wear work gloves during assembly. To avoid scratches, use suitable protective padding.

- Do not tighten screw connections until the assembly is complete.

- **Component Safety Notice:**

Some parts may have **sharp edges or protrusions**. Please take special care during assembly and daily use.

- **Transport Notice:**

The product is **not suitable for transport in an assembled state**.

To prevent transport damage, the cabinet must be assembled at its **final place of installation**.

- **Tipping Hazard Warning:**

Tip-over incidents can lead to serious or even life-threatening injuries due to crushing—especially for children.

To reduce the risk of tipping, this furniture **must be securely fastened to a wall or the ground**. All necessary fixing devices are included in the package.









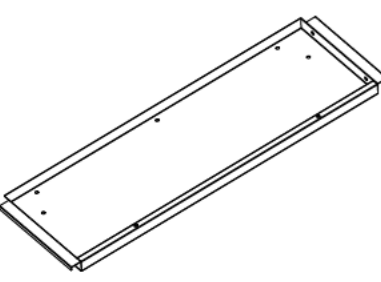
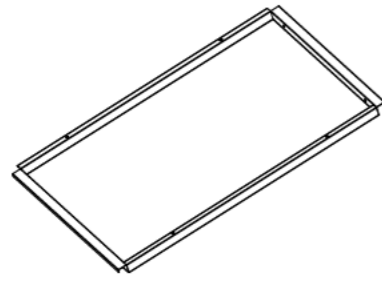
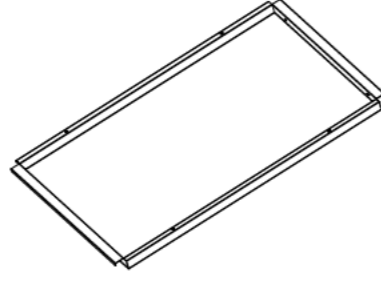

Use only the provided materials to anchor the furniture to the wall or floor.

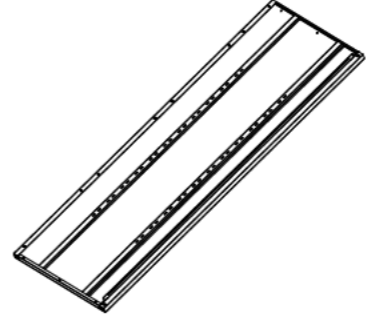
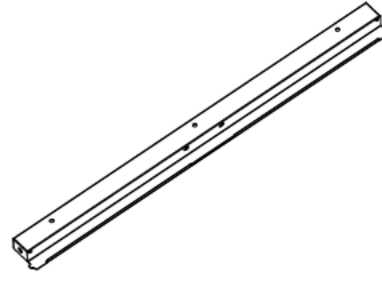
Ensure that the fastening is carried out correctly and is suitable for the condition of the wall or ground. **Important:** Follow every step of the included assembly instructions carefully to ensure the safe use of the product.

- **Warning:** Extremely high temperatures may occur inside the cabinet during the summer months.

## Care and Maintenance

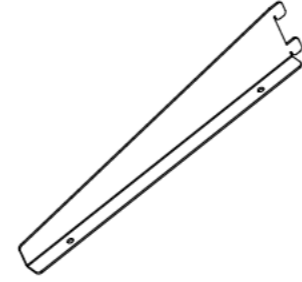
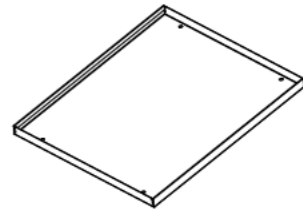
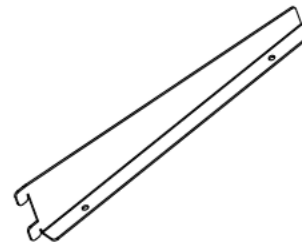
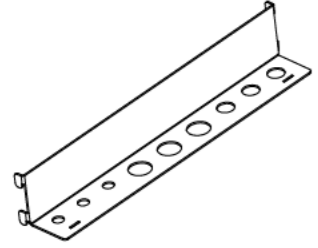
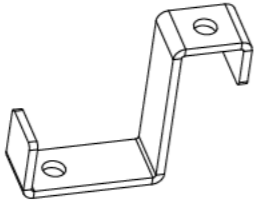
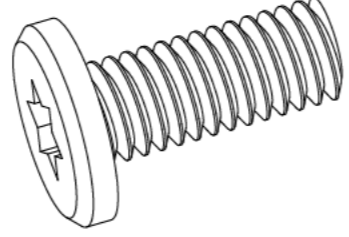
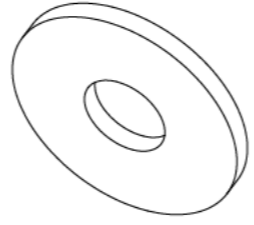
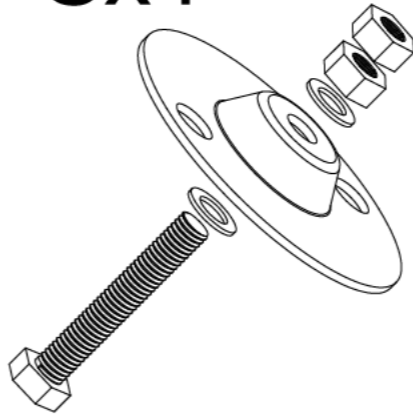
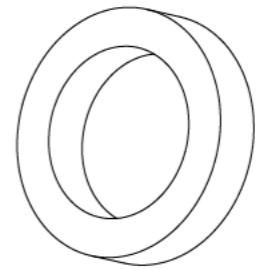
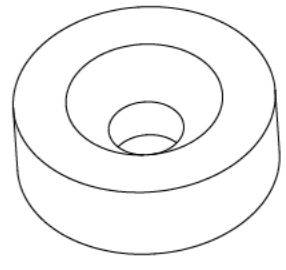
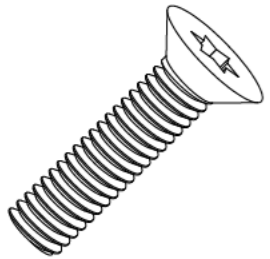
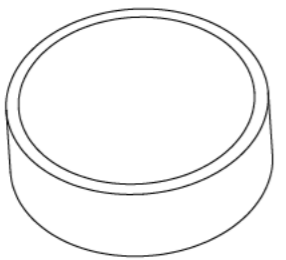
- Do not store aggressive chemicals such as chlorine or road salt.
- Remove skincare products and other greasy residues with water and soap.
- Regularly oil all moving parts, such as doors or locks.
- Do not use abrasive cleaning agents.
- Check all screw connections regularly.

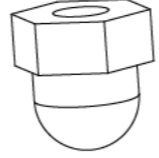
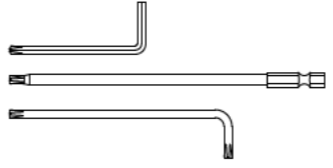
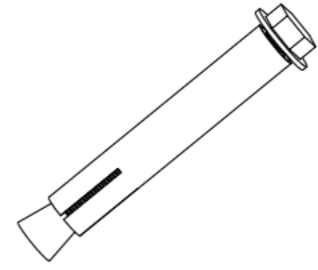
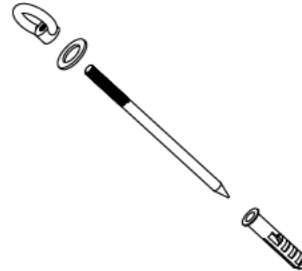
<p><b>Ax1</b></p> 	<p><b>Bx2</b></p> 	<p><b>Cx1</b></p> 	<p><b>Dx1</b></p> 	<p><b>Ex1</b></p> 	<p><b>Fx1</b></p> 	<p><b>Gx1</b></p> 
<p><b>Hx1</b></p> 	<p><b>Ix1</b></p> 	<p><b>Jx1</b></p> 	<p><b>Kx1</b></p> 	<p><b>Lx3</b></p> 	<p><b>Mx3</b></p> 	<p><b>Nx3</b></p> 
<p><b>Ox2</b></p> 	<p><b>Px10</b></p> 	<p><b>Qx49</b></p>  <p>M4x10mm</p>	<p><b>Rx49</b></p>  <p>Ø4xØ12x1mm</p>	<p><b>Sx4</b></p> 	<p><b>Tx2</b></p> 	<p><b>Ux4</b></p> 
<p><b>Vx4</b></p>  <p>M4x14mm</p>	<p><b>Wx4</b></p> 	<p><b>Xx12</b></p>  <p>M4x6mm</p>	<p><b>Yx12</b></p> 	<p><b>Zx1</b></p> 	<p><b>1x4</b></p> 	<p><b>2x2</b></p> 

# STEP 1

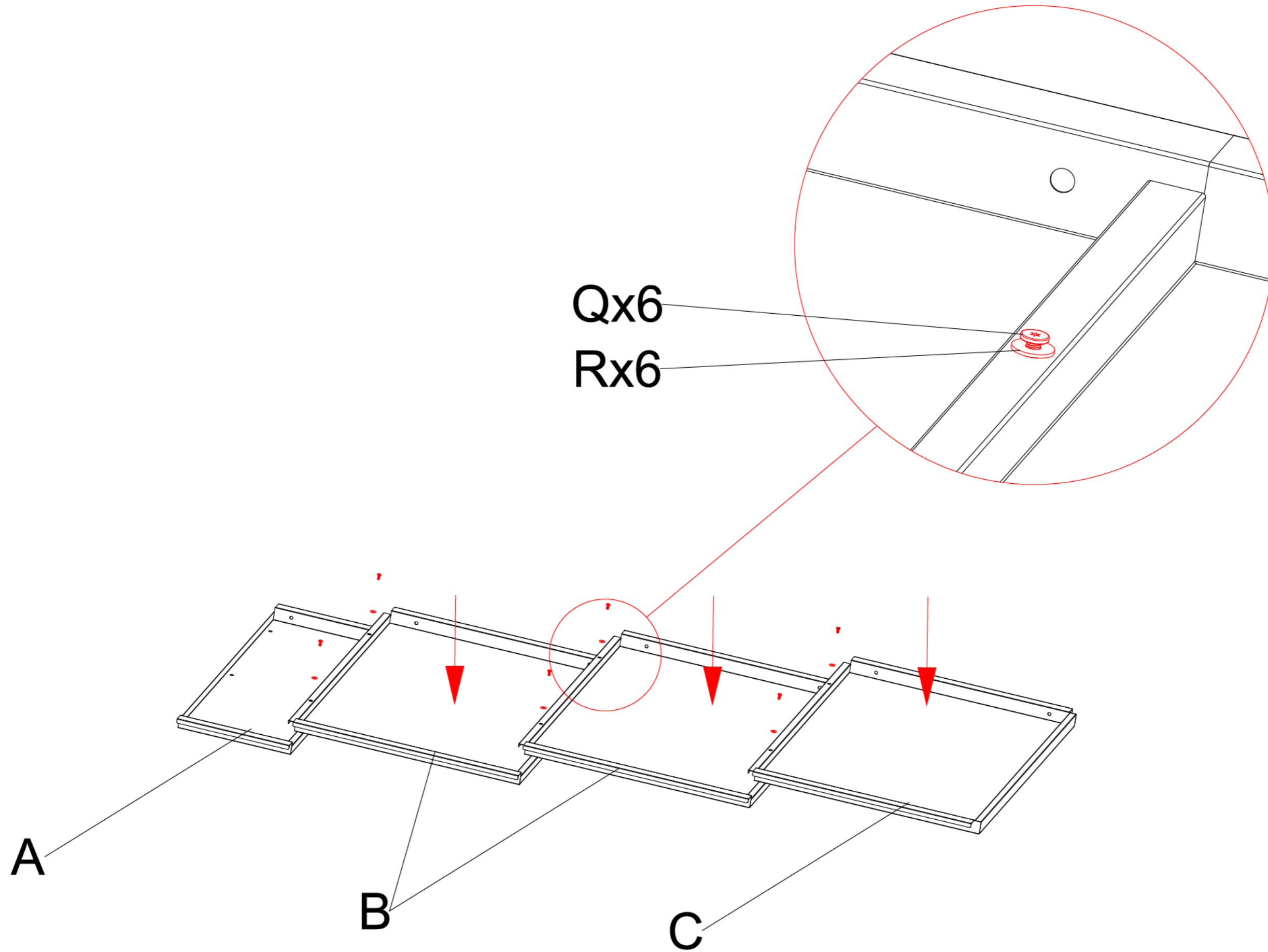

# STEP 2

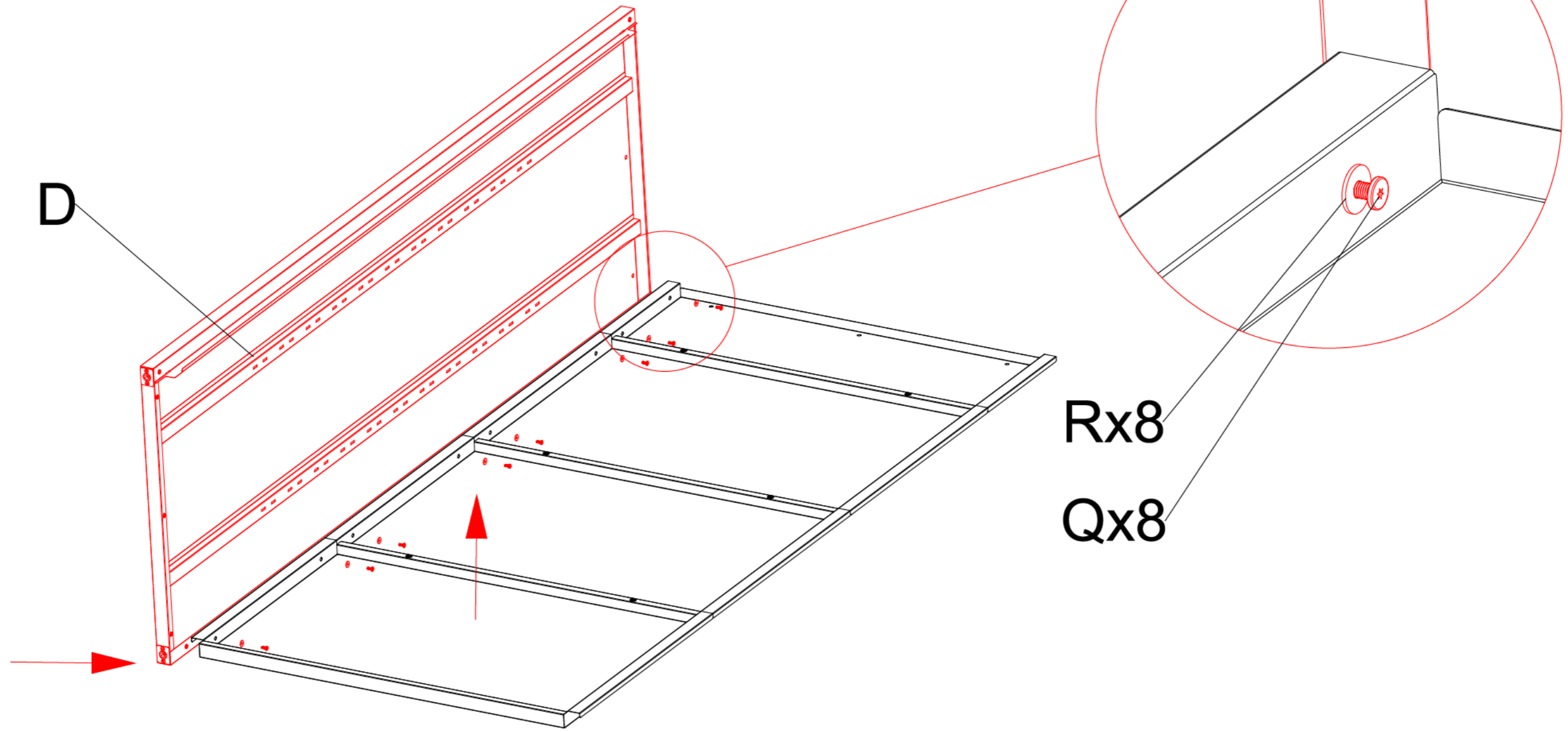
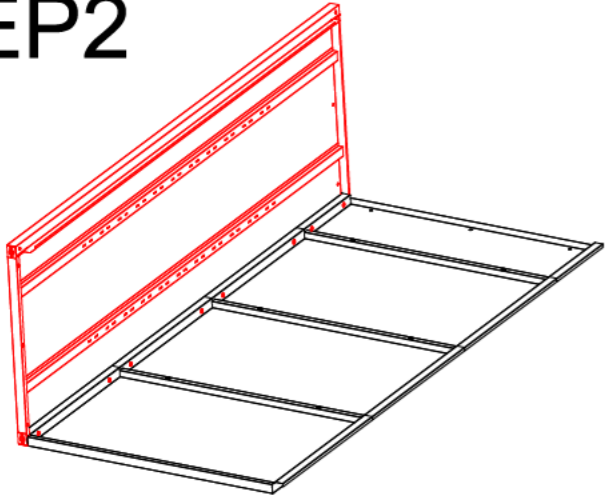

# STEP 3

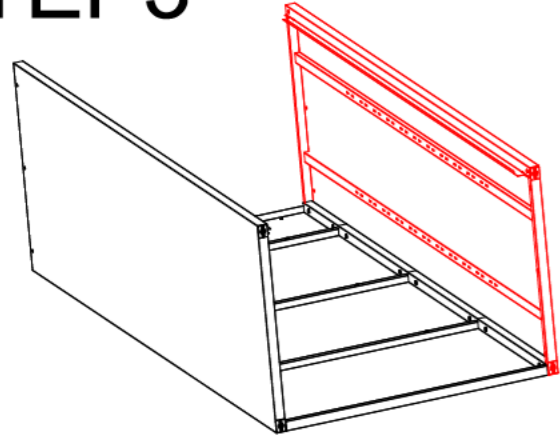

Qx8

Rx8

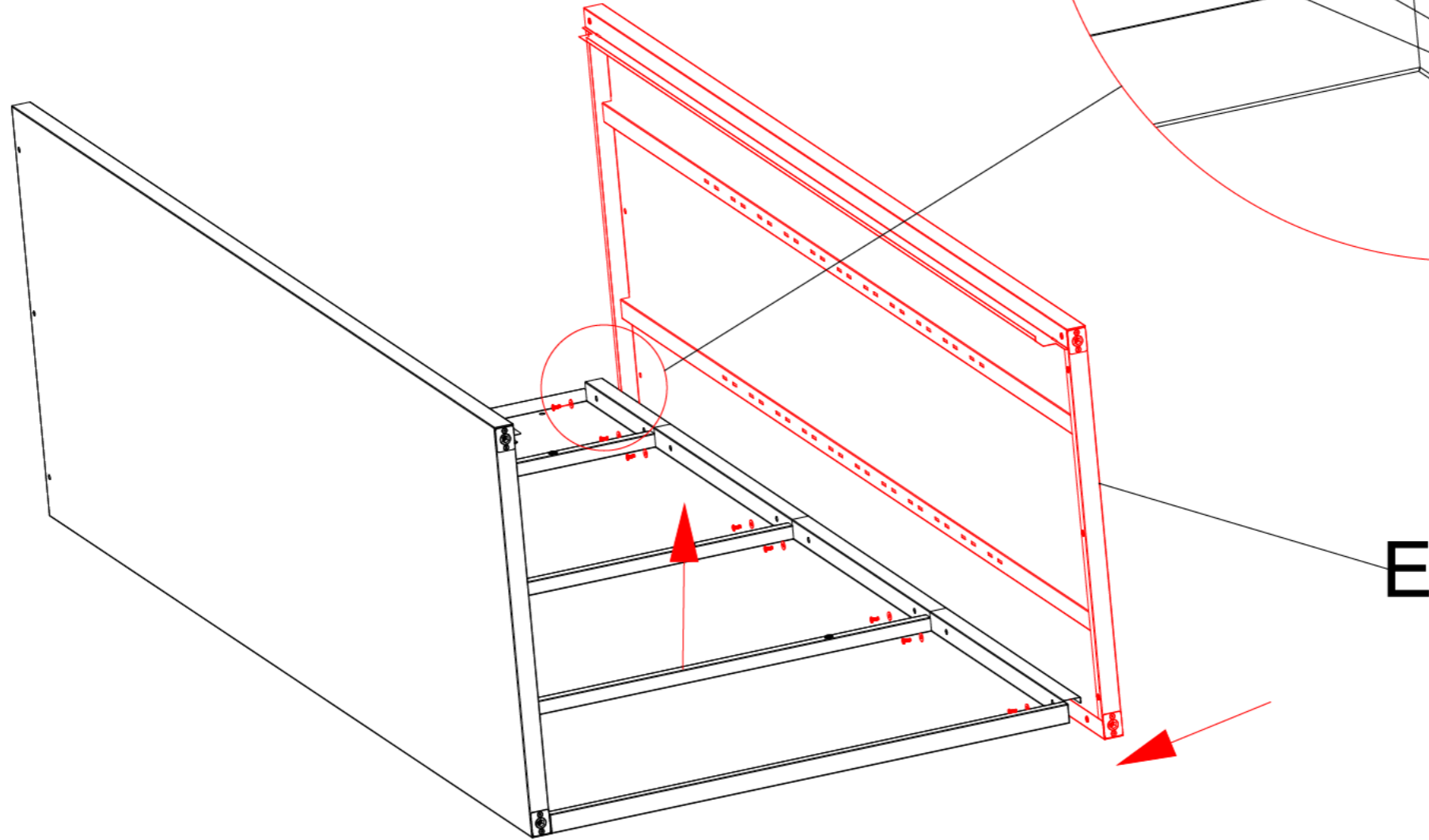
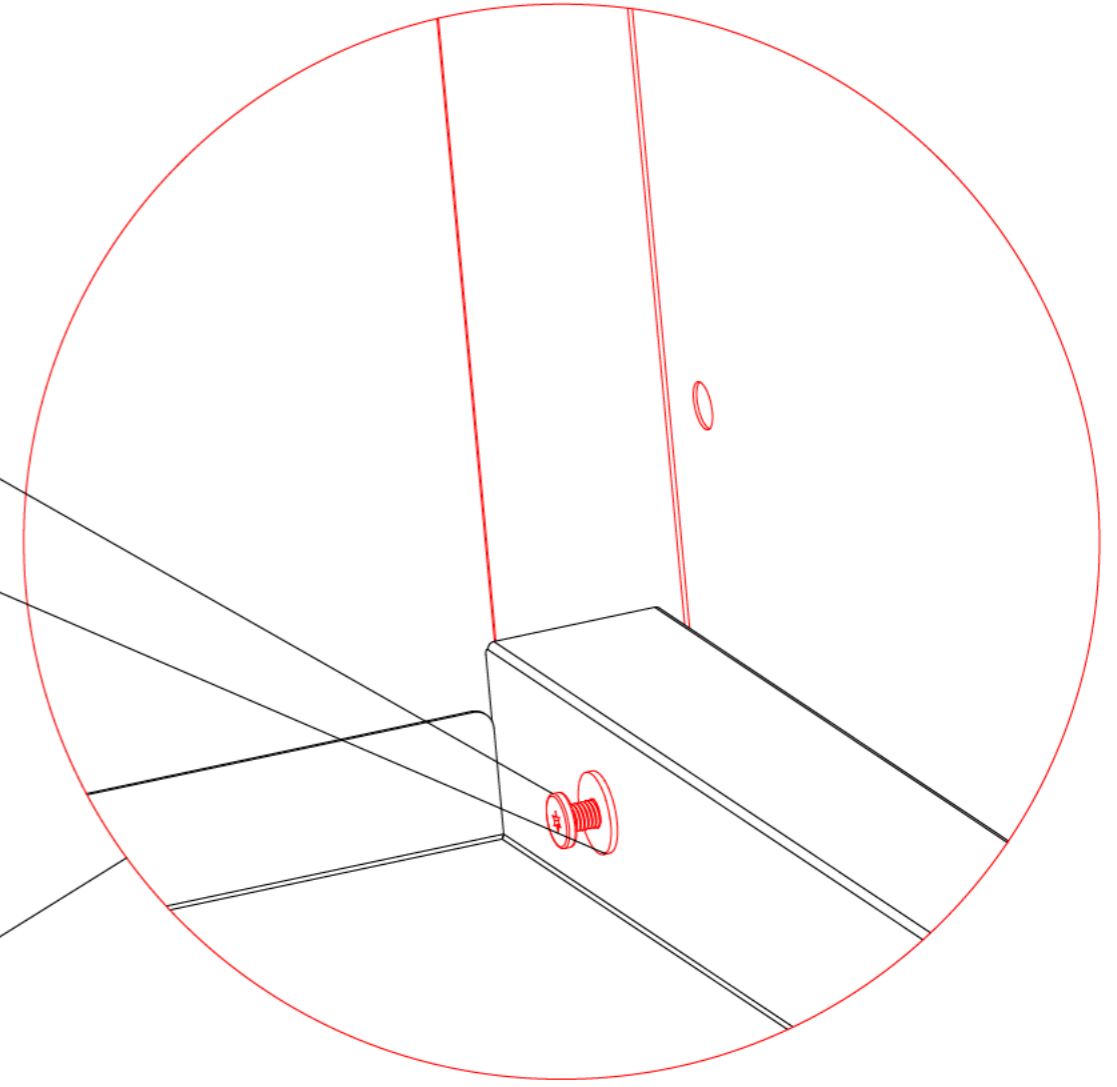

# STEP 4

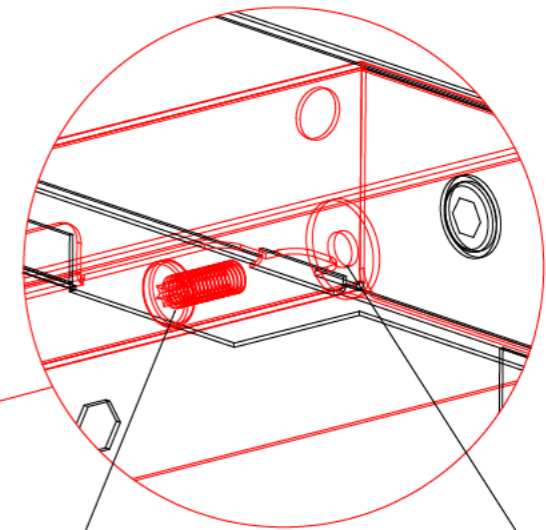
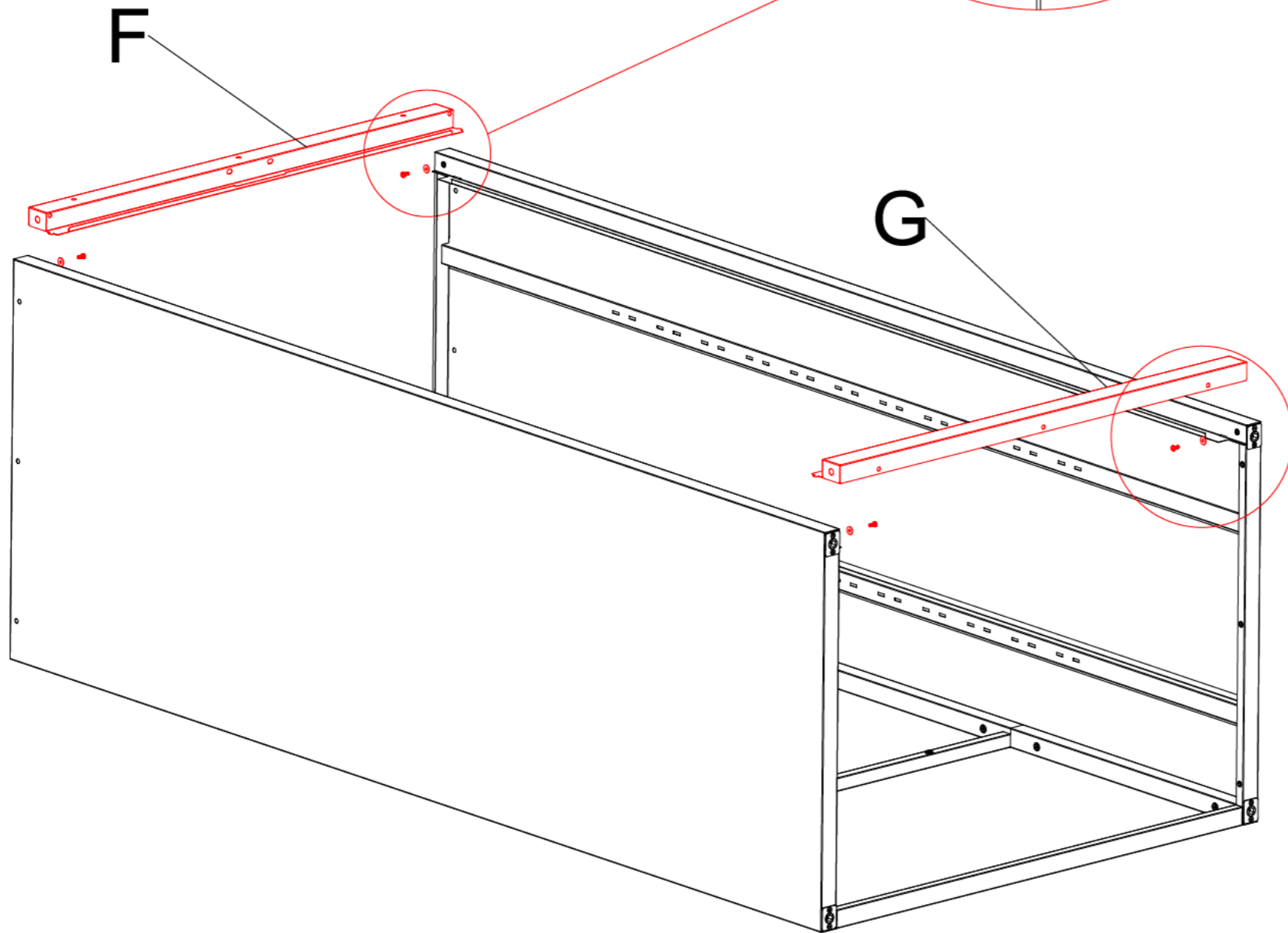
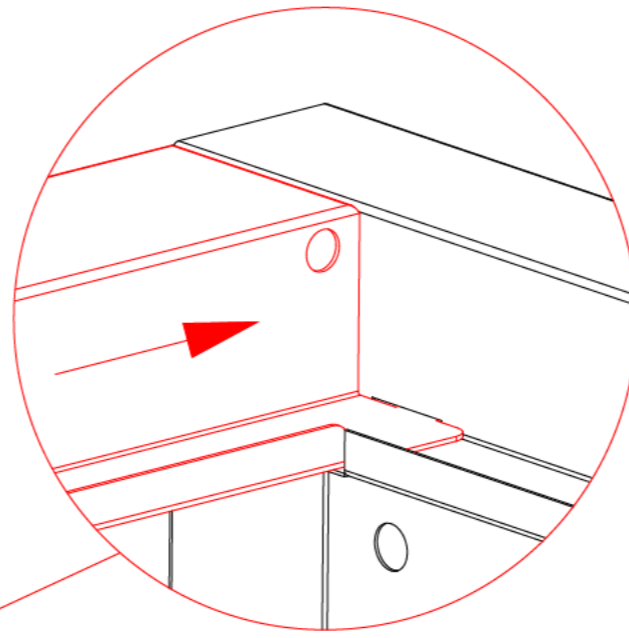
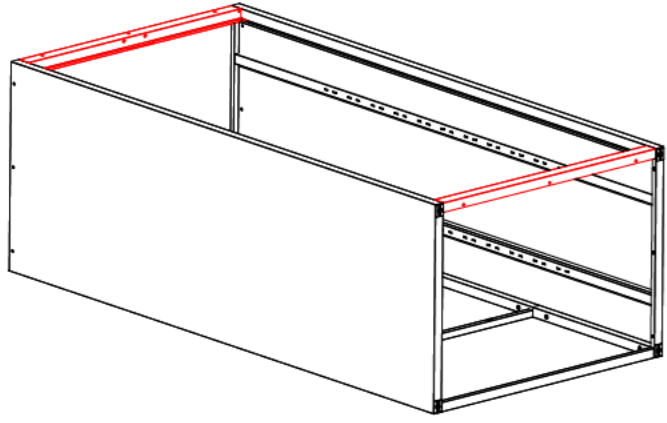

Qx4

Rx4

# STEP 5

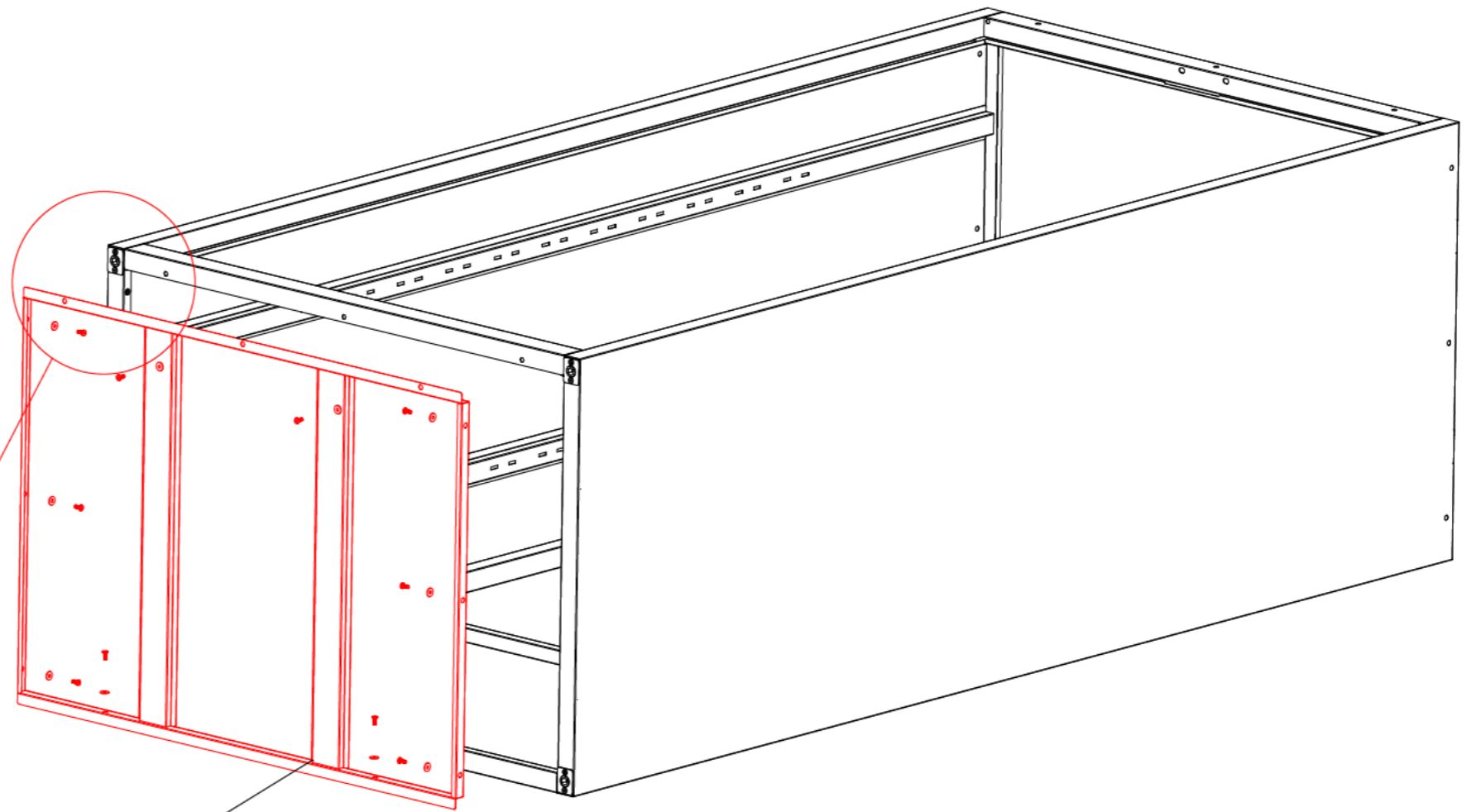
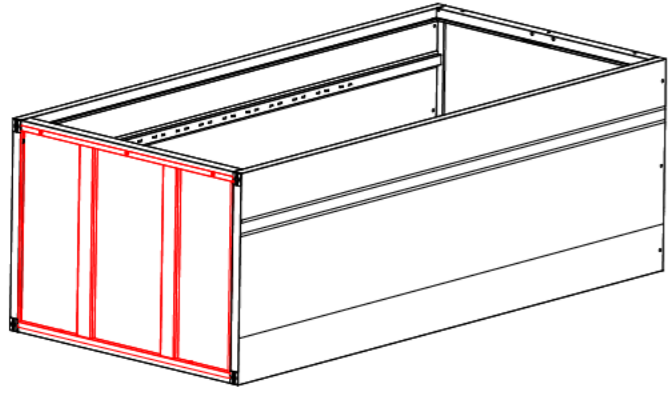

H

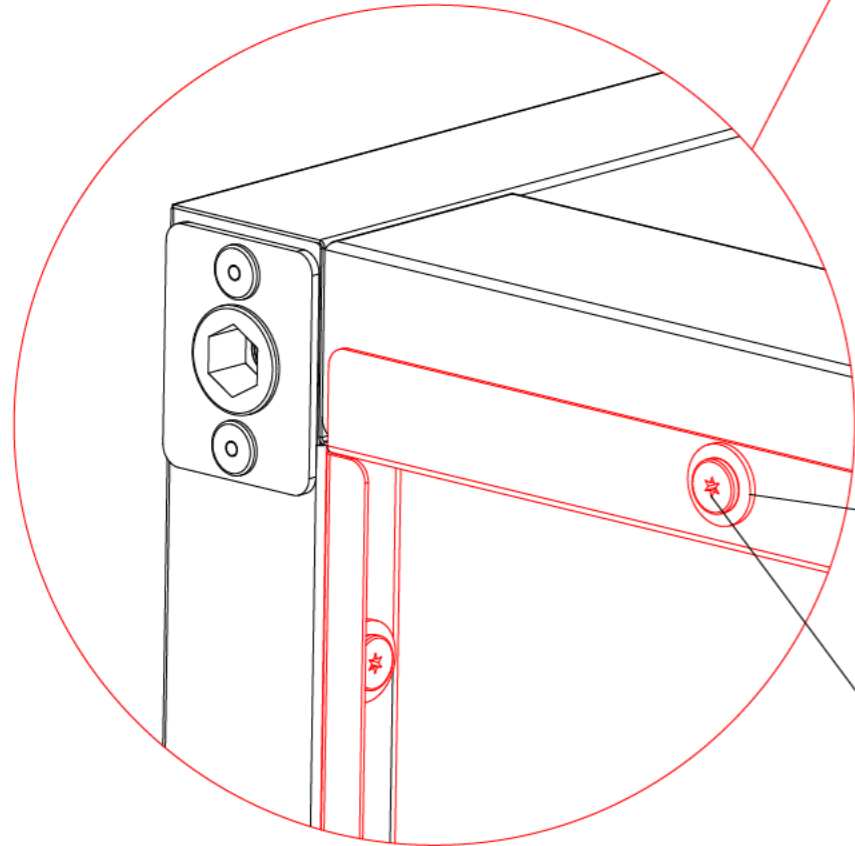

Rx11

Qx11

# STEP 6

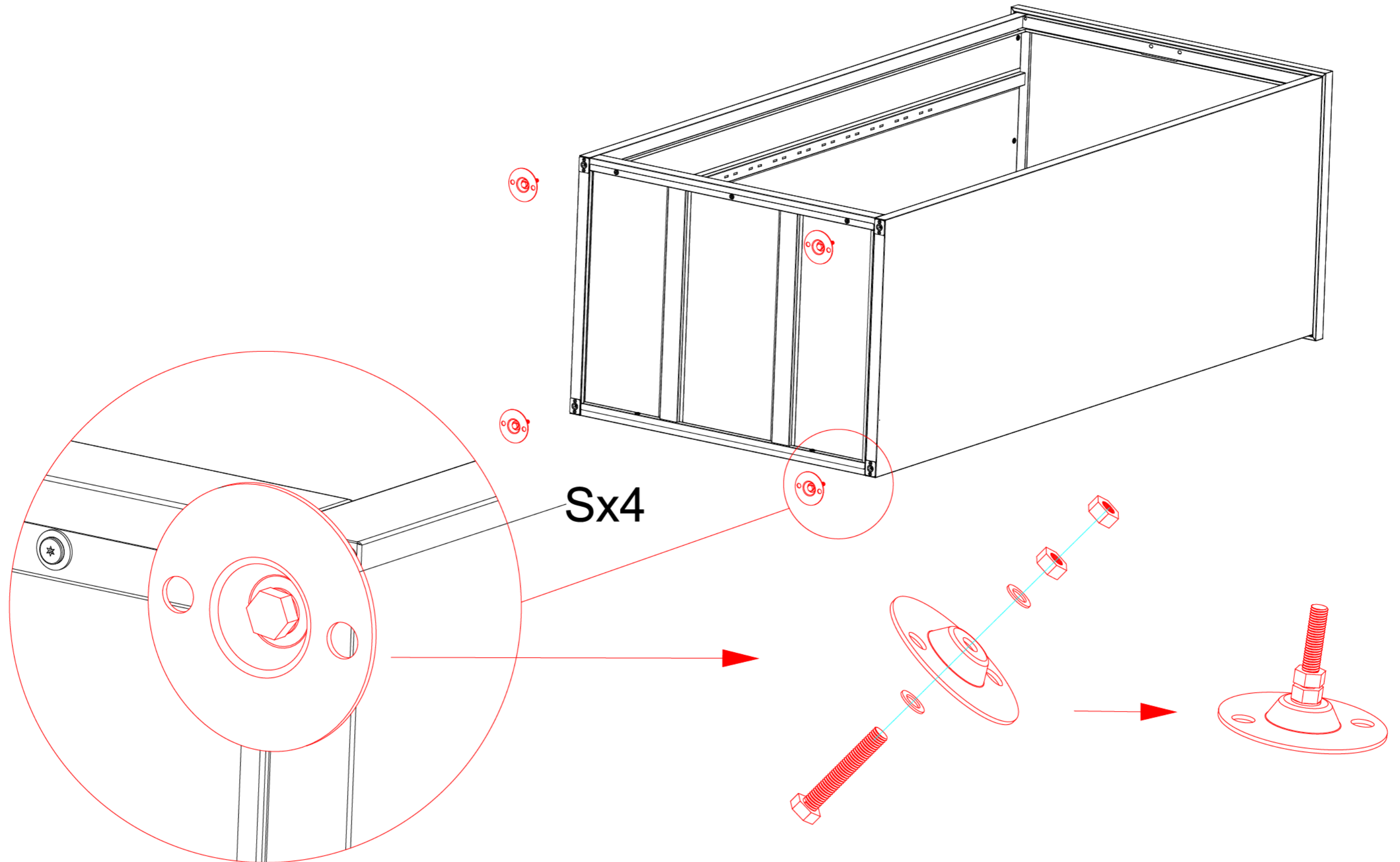

# STEP 7

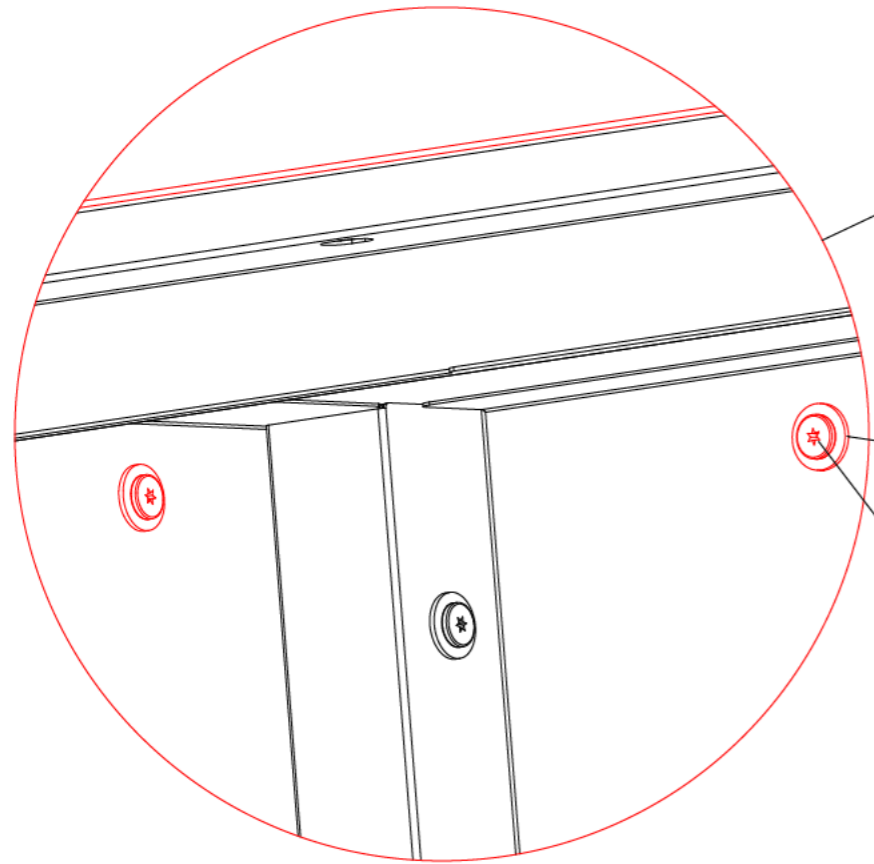
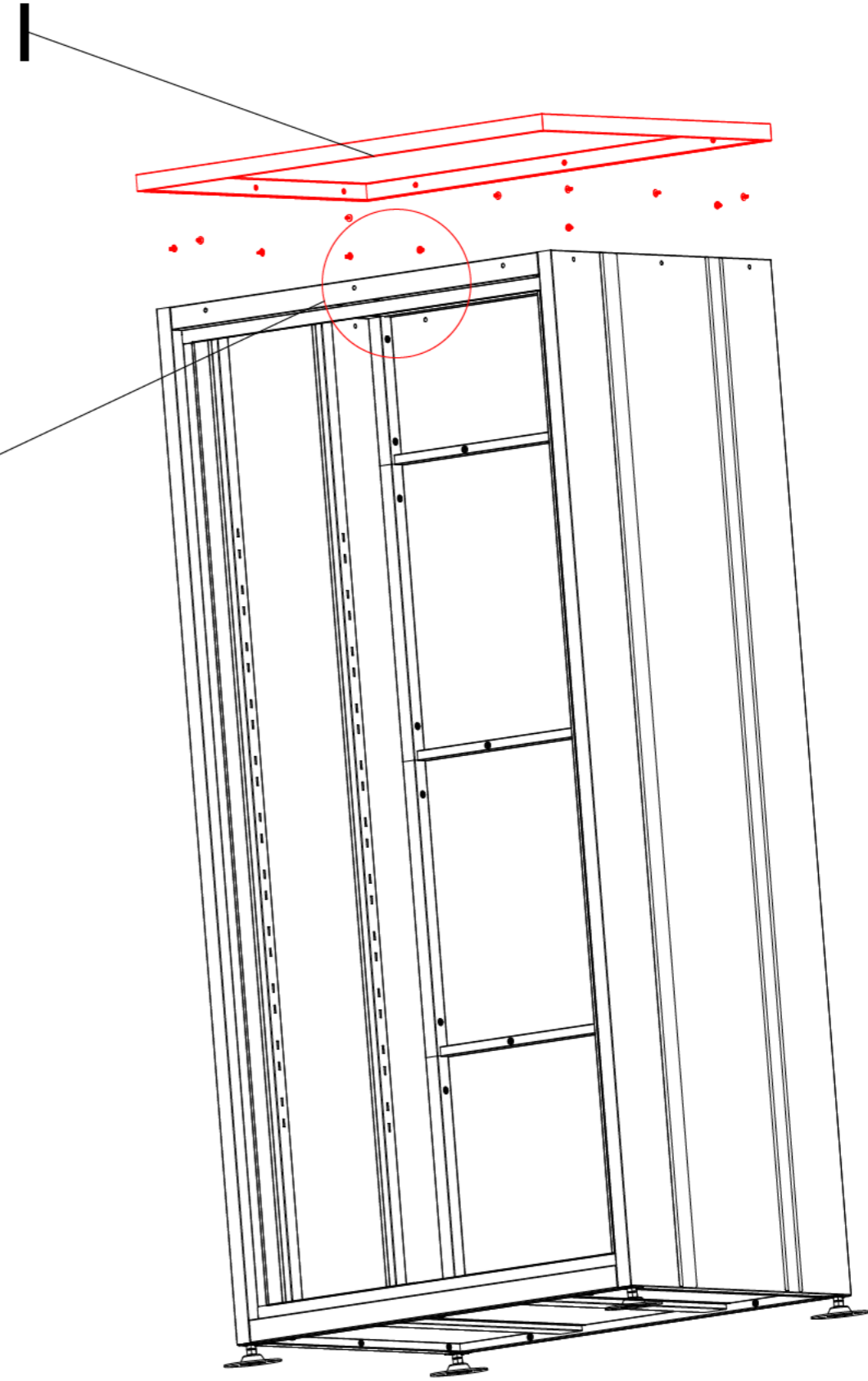
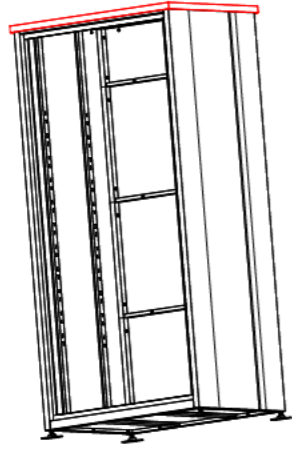

Rx12

Qx12

# STEP 8

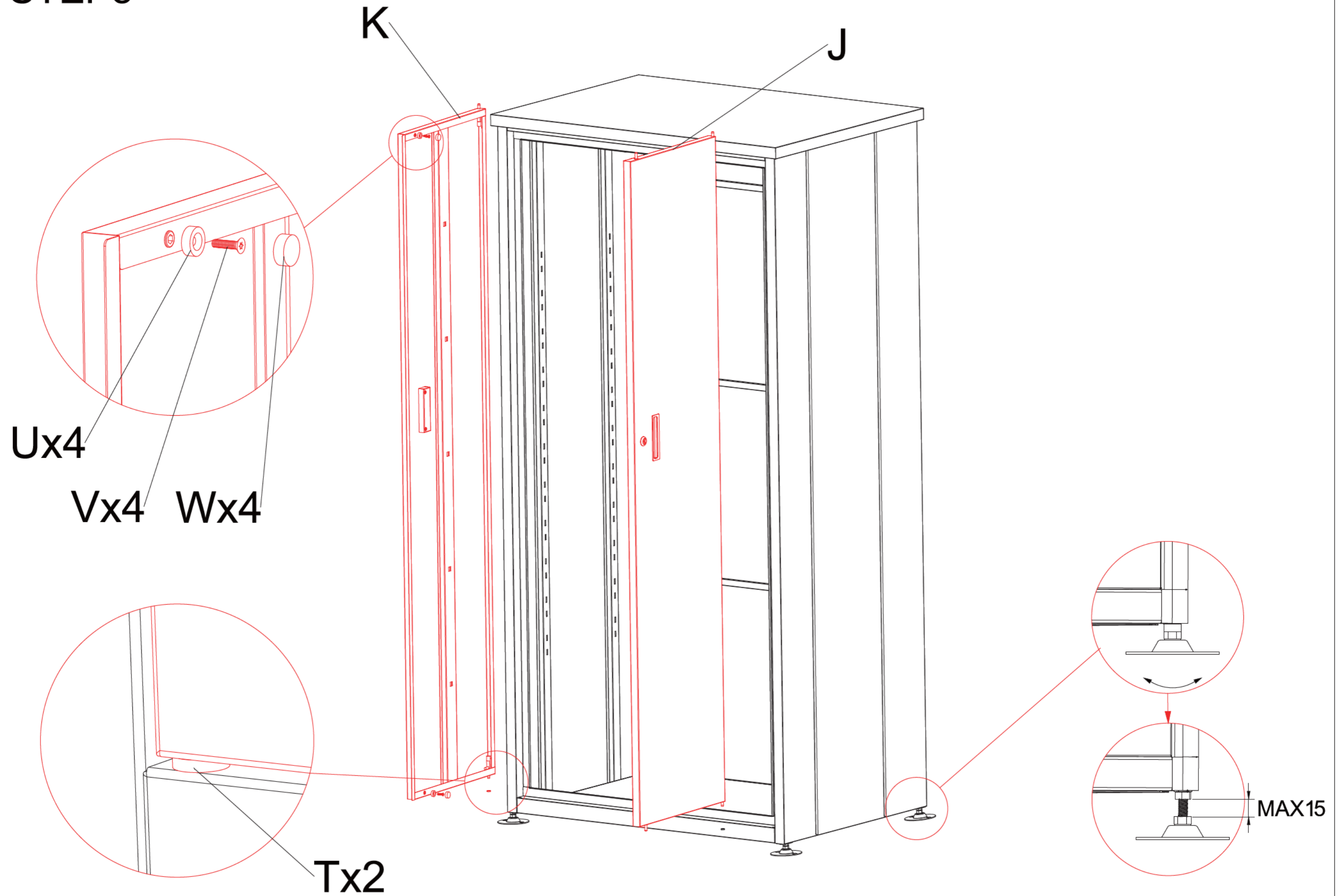

# STEP9

## STEP9-1

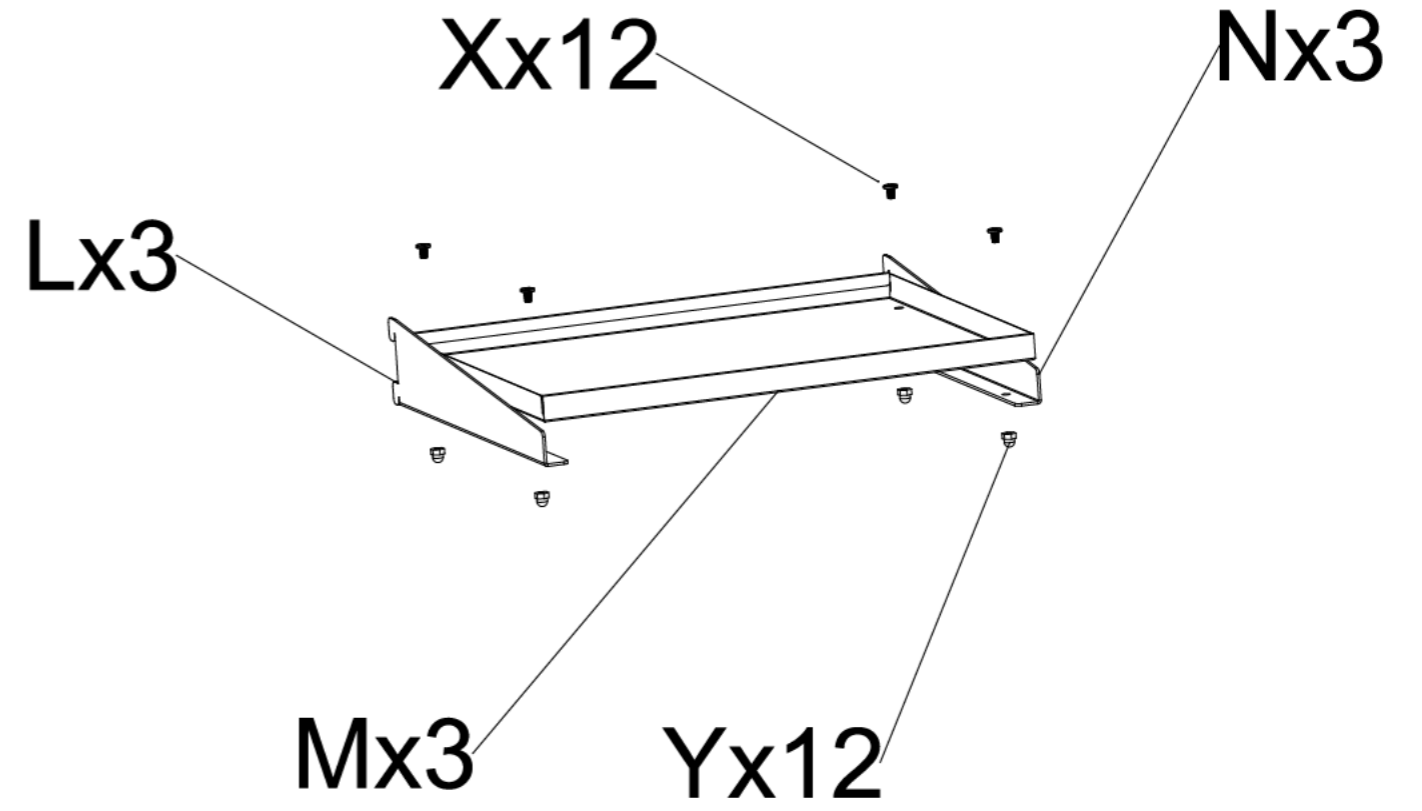
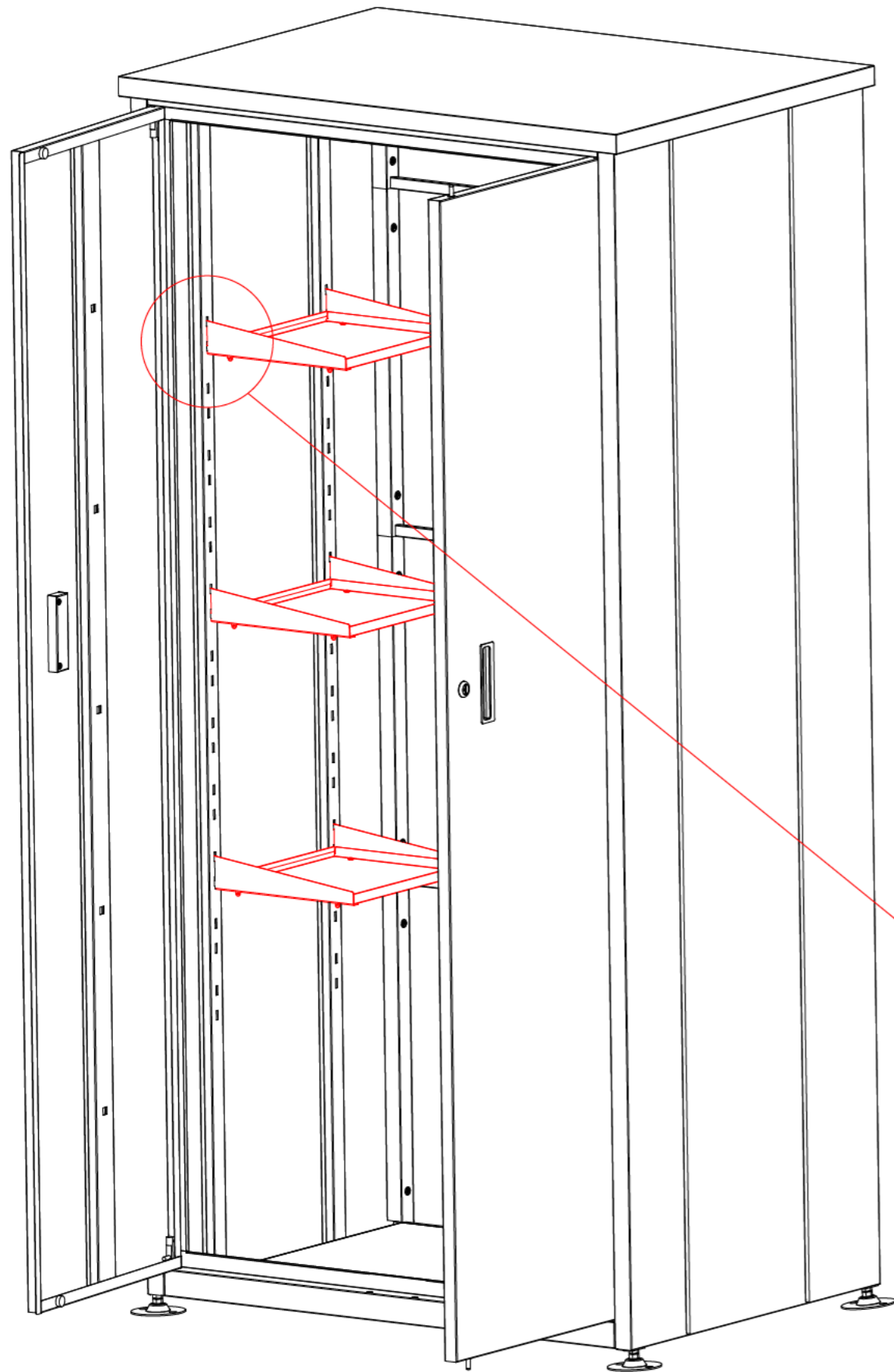

## STEP9-2

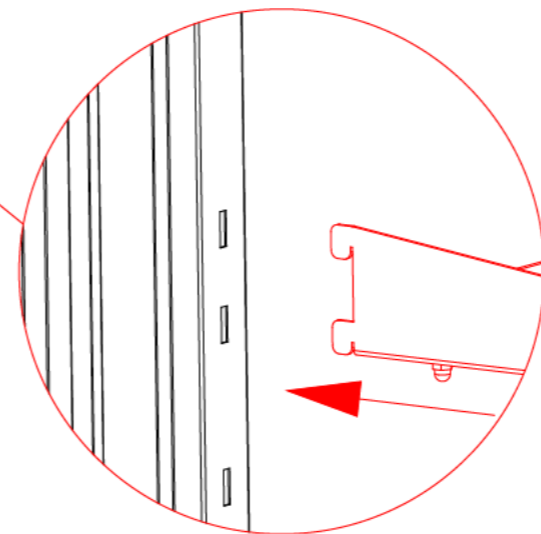

## STEP9-3

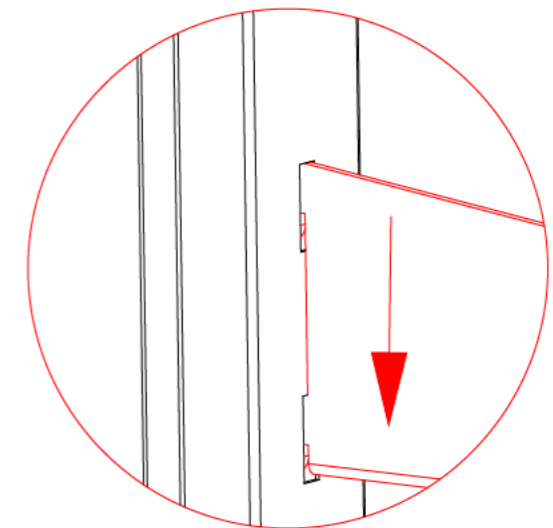

# STEP10

## STEP10-1

## STEP10-2

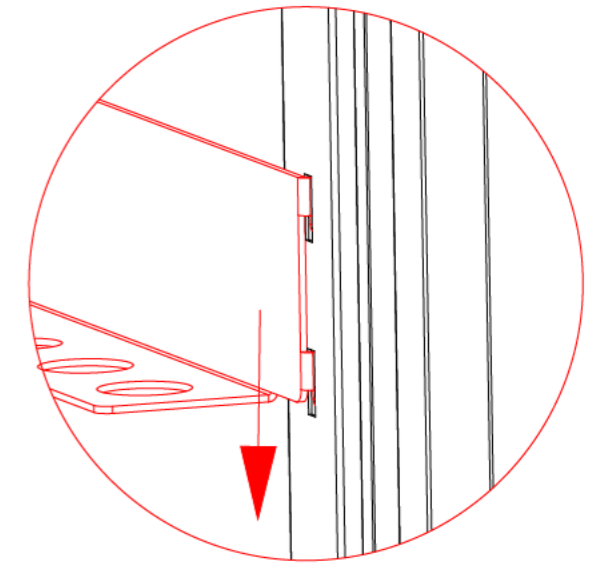
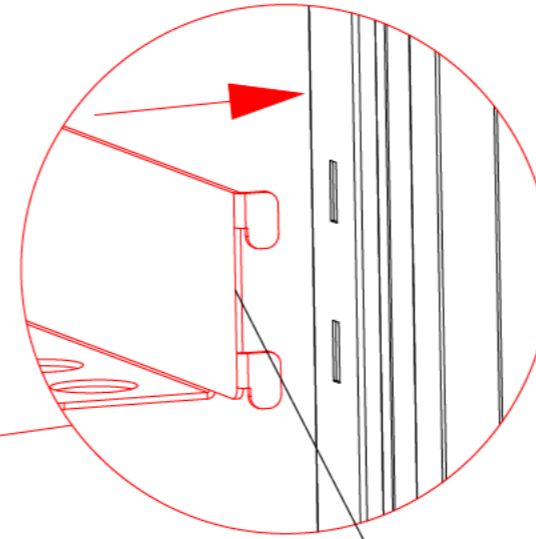
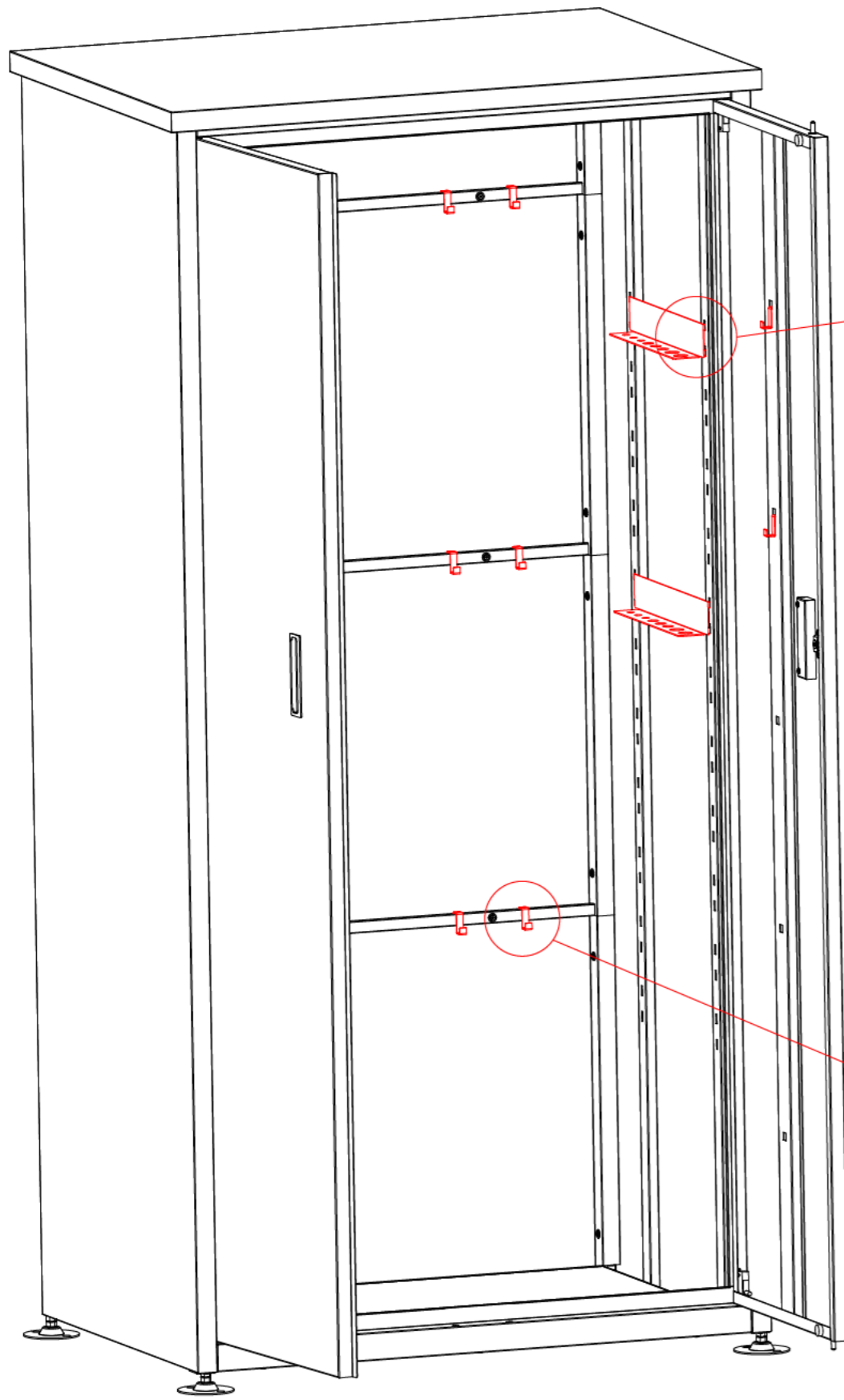

Ox2

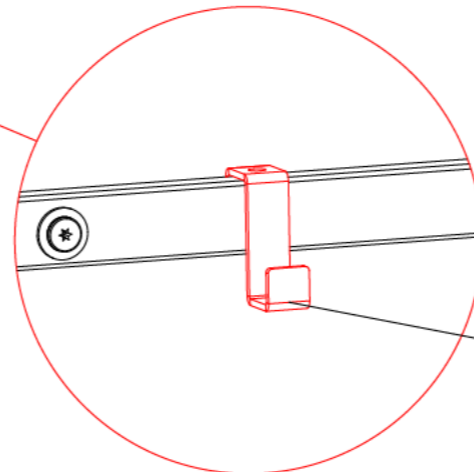

Px10

# STEP 11

## Montage am Boden

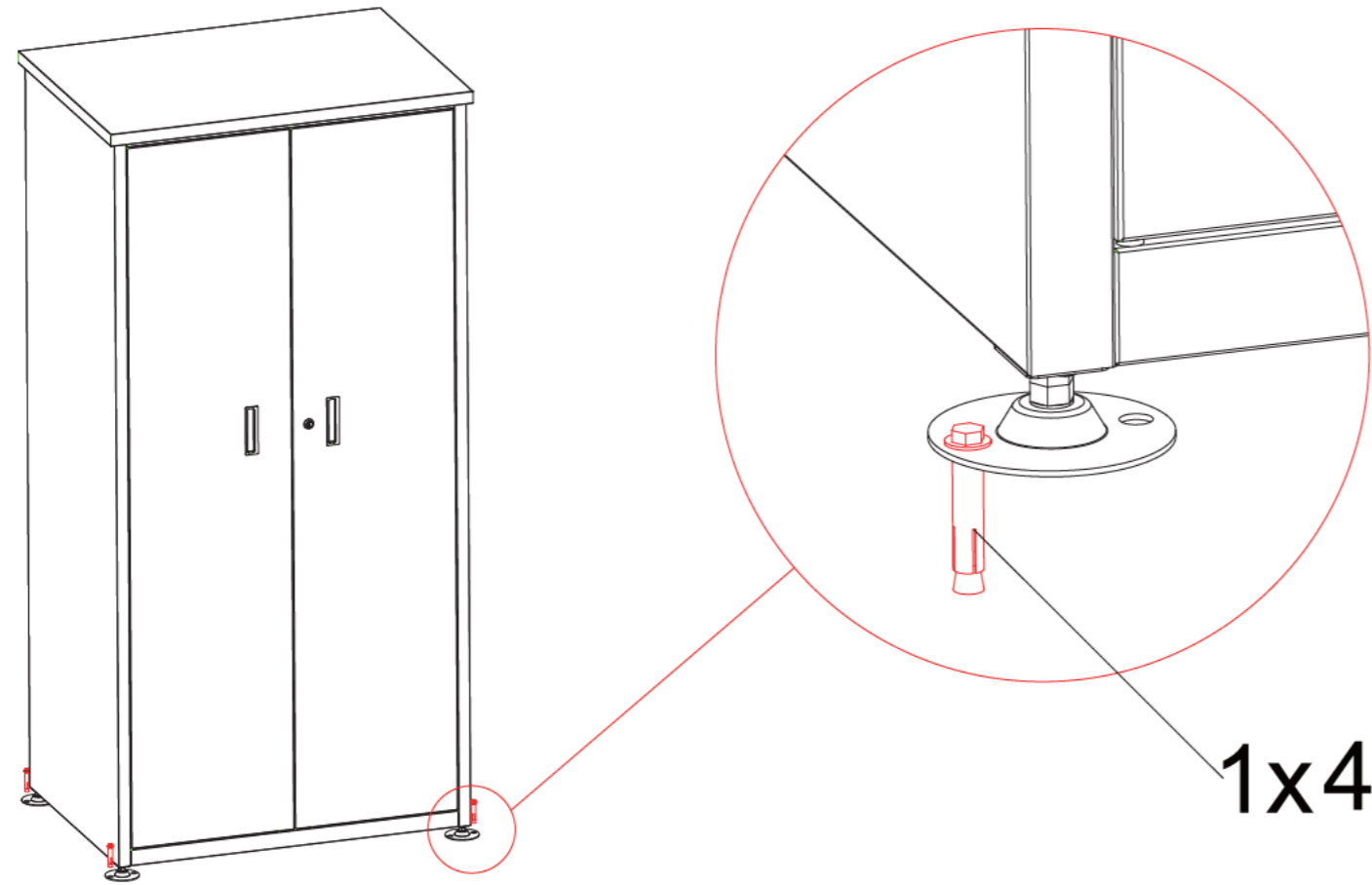

Nachdem der Schrank in die gewünschte Position gebracht wurde, stellen Sie die verstellbaren Füße an der Unterseite so ein, dass die linken und rechten Türen in einer horizontalen Position bleiben. Verwenden Sie anschließend einen Bohrer mit einem Durchmesser von 10 mm, um Befestigungslöcher im Boden zu bohren (Bohrtiefe > 60 mm). Nach dem Bohren fixieren Sie den Schrank durch Verschrauben fest am Boden

## Montage an der Wand

2x2

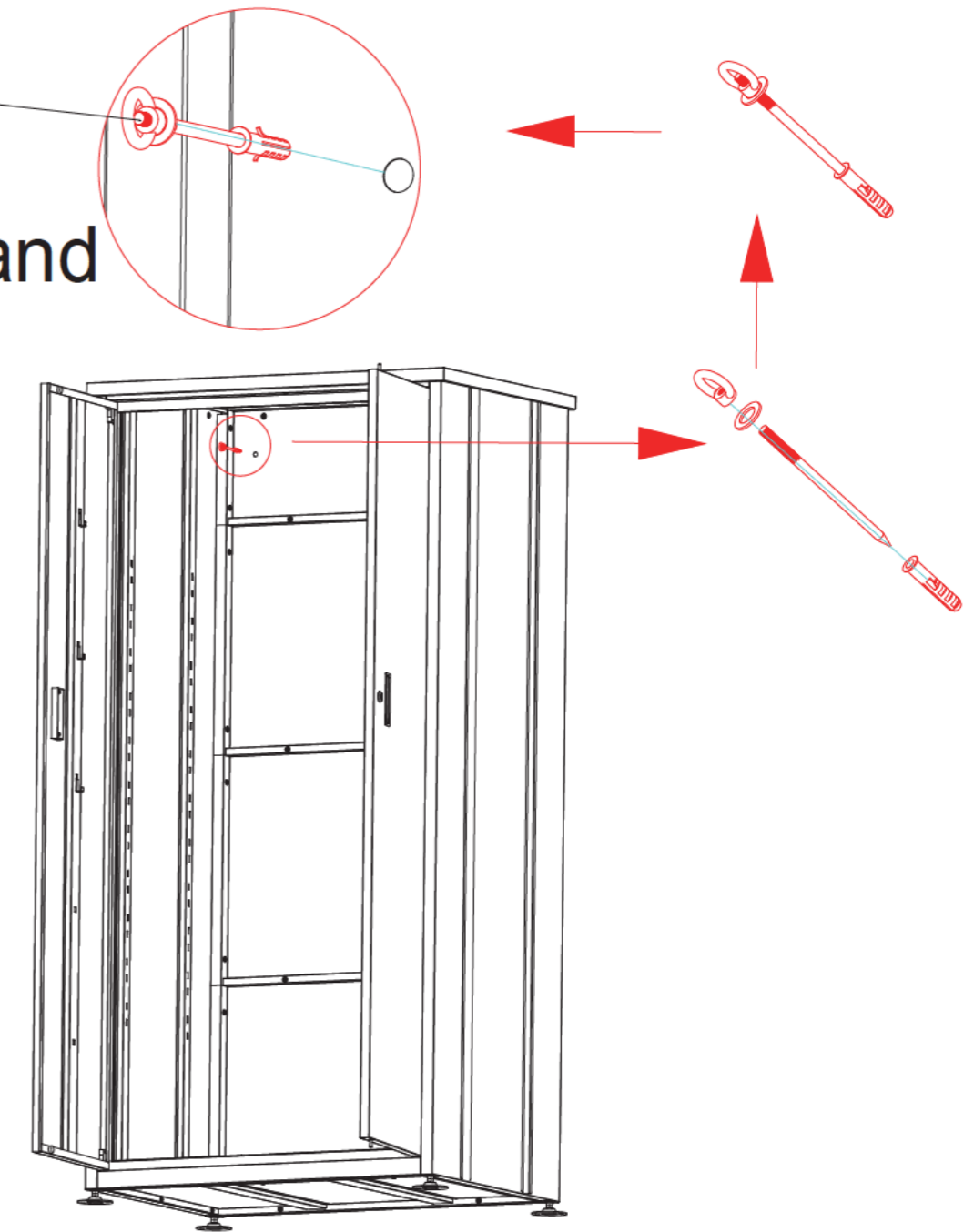

Nachdem der Schrank an der gewünschten Position platziert wurde, stellen Sie die höhenverstellbaren Füße unten so ein, dass die linken und rechten Türen in einer waagerechten Position bleiben. Verwenden Sie anschließend einen Bohrer mit einem Durchmesser von 6 mm ( $\varnothing 6$  mm), um Befestigungslöcher auf der Rückseite zu bohren (Bohrtiefe > 60 mm).